

SUPPORT PENTRU POLIZOR UNGHIER

Manual de utilizare

KD509

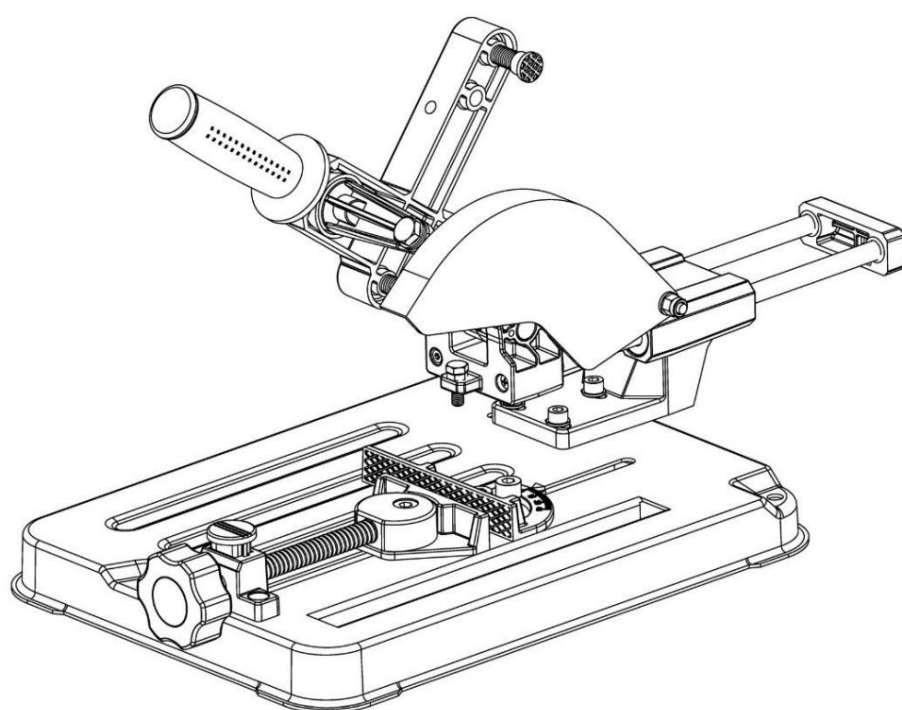

Reguli de siguranță pentru sculele electrice

Citiți și înțelegeți toate instrucțiunile. Nerespectarea tuturor instrucțiunilor enumerate mai jos poate duce la electrocutare, incendiu și/sau vătămări corporale grave.

PĂSTRAȚI ACESTE INSTRUCȚIUNI

REGULI DE SIGURANȚĂ PENTRU SUPTUL POLIZORULUI UNGHIER

Acest suport pentru polizor unghiular este unul dintre accesoriile care vin împreună cu polizorul unghiular, fiind utilizat ca mașină de tăiat.

Înainte de a utiliza suportul polizorului unghiular, citiți și înțelegeți instrucțiunile de utilizare ale polizorului unghiular.

Acest suport pentru polizor unghiular este potrivit pentru polizoarele unghiulare a căror capacitate maximă de tăiere este de 100 mm, 125 mm sau 150 mm.

Siguranța electrică

Înainte de a conecta unealta, asigurați-vă că tensiunea de ieșire furnizată se încadrează în tensiunea marcată pe plăcuța de identificare. Nu utilizați unelte cu clasificare „doar CA” cu o sursă de alimentare CC.

Evitați contactul corpului cu suprafețe împământate, cum ar fi țevile, caloriferele, aragazurile și frigiderele.

Există un risc crescut de electrocutare dacă corpul dumneavoastră este legat la masă. Dacă utilizarea unei scule electrice într-un loc umed este inevitabilă, utilizați un întrerupător de circuit de defect la masă pentru a alimenta unealta. Mănușile și cizmele de electrician din cauciuc vă vor spori și mai mult siguranța personală.

Nu expuneți uneltele electrice la ploaie sau la condiții de umezeală. Pătrunderea apei într-o unealtă electrică va crește riscul de electrocutare.

Nu abuzați cablul. Nu folosiți niciodată cablul pentru a transporta unelte sau pentru a scoate ștecherul din priză. Țineți cablul departe de căldură, ulei, muchii ascuțite sau piese mobile. Înlocuiți imediat cablurile deteriorate. Cablurile deteriorate cresc riscul de electrocutare.

Siguranța personală

Fiți atenți, fiți atenți la ceea ce faceți și dați dovadă de bun simț atunci când folosiți o unealtă electrică. Nu folosiți o unealtă electrică dacă sunteți obosit sau sub influența drogurilor, alcoolului sau medicamentelor. Un moment de neatenție în timpul utilizării uneltelor electrice poate duce la vătămări corporale grave.

Îmbrăcați-vă corespunzător. Nu purtați haine largi sau bijuterii. Țineți părul, hainele și mănușile departe de piesele în mișcare. Hainele largi, bijuteriile sau părul lung se pot prinde în piesele în mișcare. Păstrați mânerul uscat, curat și fără urme de ulei și

grăsime.

Evitați pornirea accidentală. Asigurați-vă că întrerupătorul este în poziția „OPRIT” înainte de a conecta mașina la priză.

Transportul uneltelor cu degetul pe întrerupător sau conectarea uneltelor cu întrerupătorul în poziția „PORNIT” provoacă accidente.

Scoateți orice chei sau chei de reglare înainte de a porni unealta. O cheie sau o cheie stânga atașată de o parte rotativă a unealta poate provoca vătămări corporale.

Nu exagerați. Mențineți o postură corectă și echilibru în orice moment. Hrănirea și echilibrul corecte permit un control mai bun al unelei în situații neprevăzute.

Folosiți echipament de siguranță. Purtați întotdeauna ochelari de protecție. În condiții adecvate,

purtați o mască de praf, încălțăminte de protecție, cască sau protecție auditivă.

Utilizarea și îngrijirea uneltelor

Folosiți cleme sau o altă modalitate practică de a fixa și susține piesa de lucru pe o platformă stabilă. Ținerea piesei de lucru cu mâna sau lipirea de corp este instabilă și poate duce la pierderea controlului.

Nu forțați unealta. Folosiți unealta potrivită pentru aplicație. Unealta potrivită va face treaba mai bine și mai sigur la viteza pentru care a fost proiectată.

Nu folosiți o unealtă dacă întrerupătorul nu o comută în poziția „PORNIT” sau „OPRIT”. Orice unealtă care nu poate fi controlată cu întrerupătorul este periculoasă și trebuie reparată.

Deconectați ștecherul de la sursa de alimentare înainte de a efectua orice reglaje, a schimba accesoriile sau a depozita unealta . Aceste măsuri de siguranță reduc riscul de pornire accidentală a unealta.

Depozitați uneltele neutilizate într-un loc ferit de copii și de alte persoane neinstruite.

Uneltele sunt periculoase în mâinile utilizatorilor neinstruiți.

Întrețineți uneltele cu grijă. Mențineți uneltele tăietoare ascuțite și curate. Uneltele întreținute corespunzător, cu muchii tăietoare ascuțite, sunt mai puțin susceptibile de a se bloca și sunt mai ușor de controlat. Orice modificare sau alterare constituie o utilizare necorespunzătoare și poate duce la condiții periculoase .

Verificați dacă există nealiniere sau blocare a pieselor mobile, dacă există piese rupte și dacă există alte probleme care pot afecta funcționarea. Dacă scula este deteriorată, verificați-o înainte de utilizare. Multe accidente sunt cauzate de unelte prost întreținute. Elaborați un program periodic de întreținere a uneltelor.

Folosiți doar accesoriile recomandate de producător pentru modelul dumneavoastră. Accesoriile care pot fi potrivite pentru o unealtă pot deveni nesigure atunci când sunt utilizate pe alta .

serviciu

Service-ul uneltelor trebuie efectuat numai de către personal de reparații calificat.

Operarea sau întreținerea efectuată de personal necalificat poate duce la un risc de accidentare. Pentru

exemplu: firele interne pot fi pierdute sau ciupite, arcurile de revenire ale capacului de siguranță pot fi instalate incorect.

Când efectuați service-ul uneltei, utilizați doar piese de schimb identice. Urmați instrucțiunile din secțiunea Întreținere a acestui manual. Utilizarea unor piese neautorizate sau nerespectarea instrucțiunilor de întreținere poate crea un pericol.

șoc electric sau vătămare corporală. Unii agenți de curățare, cum ar fi benzina, tetraclorura de carbon, amoniacul etc.

Reguli de siguranță pentru polizorul unghiular

Folosiți întotdeauna o protecție adecvată cu o lavetă. Apărătoarea protejează operatorul de fragmentele de disc rupt. Când se utilizează accesoriile de șlefuit, apărătoarea trebuie să fie întotdeauna atașată la unealtă și poziționată pentru siguranță maximă, astfel încât cât mai puțin disc posibil să fie expus pe partea din care se acționează unealta.

Accesoriile trebuie să fie clasificate cel puțin pentru viteza recomandată pe eticheta de avertizare a uneltei. Roțile și alte accesoriile care rulează la viteze nominale pot fi zburate și pot provoca accidente vehiculelor.

Discurile de șlefuit sau alte accesoriile trebuie să aibă o viteză maximă de funcționare în siguranță mai mare decât „turația în gol” marcată pe plăcuța de identificare a sculei.

Înainte de a utiliza o polizor sau de a instala un disc nou, verificați dacă abrazivul prezintă așchii și fisuri. Îndepărtați imediat discurile deteriorate. Rulați unealta fără sarcină timp de un minut, ținând-o departe de oameni. În acest timp, discurile cu defecte se dezintegrează de obicei.

Nu utilizați o piatră abrazivă mai mare decât dimensiunea maximă recomandată a sculei sau pietre deteriorate de la polizoare mai mari. Pietrele abrazive proiectate pentru o polizor unghiulară/un polizor unghiular nu sunt potrivite pentru viteza mare a unei polizoare unghiulare/un polizor mai mici. Aceste pietre se pot rupe ușor și pot provoca zgârieturi. a te lovi pe tine sau pe trecători.

instalare

1. Montați brațul (9) pe bază (11) folosind șuruburi (10) și piulițe (22) și strângeți șuruburile.

(Fig. 1)

2. Plasați șurubul de reglare superior (41) și șurubul de reglare inferior (52) pe orificiile corespunzătoare de pe braț (6). (Fig. 3)

3. Introduceți cele două cleme ale rășniței (49) în clemele de plastic (50) și așezați capetele filetate ale acestora în cele două fante de pe braț, apoi strângeți-le cu piulițele (17). (Fig. 2)

4. Montați mânerul (43) pe braț. Două poziții ale orificiilor din care puteți alege, în funcție de ceea ce doriți.

(Fig. 4.)

5. Montați polizorul unghiular între cele două cleme folosind două șuruburi și două piulițe prin cele două orificii de pe lateralul capului. Acest suport este conceput pentru capetele de polizor unghiular cu două orificii cu dimensiunea filetului de M8, M10 sau M12.

Notă: Opțional, sunt incluse trei dimensiuni diferite de șuruburi și piulițe M8, M10, M12. Vă rugăm să selectați dimensiunea corespunzătoare pentru polizorul unghiular.

Când se utilizează șuruburi M10, trebuie utilizat un manșon de șurub pentru a acoperi găurile de pe borne.

6, Instalați capacul de plastic așa cum se arată în Fig.

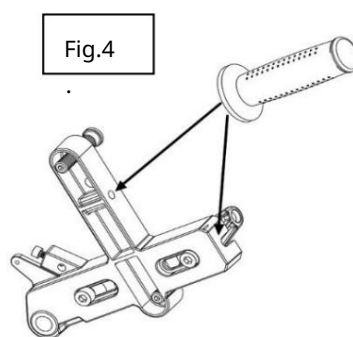
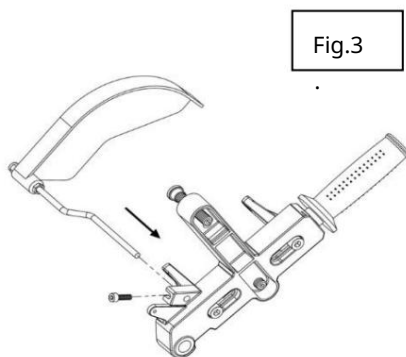
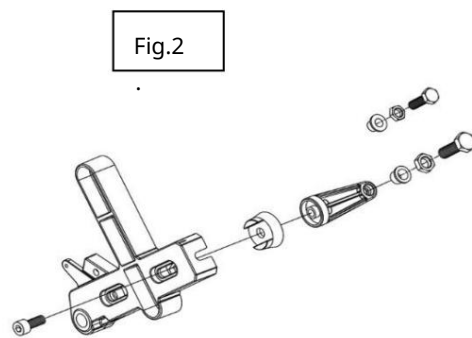
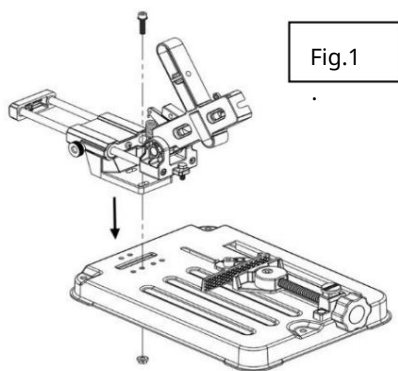

REGULAMENT

1. Înșurubați sau scoateți șuruburile de reglare superioare și inferioare și fixați discul de tăiere al polizorului unghiular direct pe bază. În plus, pentru a menține polizorul unghiular stabil, apăsați mânerul (43) pentru a verifica dacă discul de tăiere se află în centrul canelurii de tăiere a bazei. În caz contrar, trebuie să slăbiți șurubul (2) pentru a regla poziția brațului.
- 3, Verificați dacă toate șuruburile și piulițele sunt strânse, apoi încercați să porniți polizorul unghiular.

EXPLOATARE

Strângeți piesa de lucru

Rotiți butonul (27) pentru a înșuruba menghina mobilă (33) și plasați piesa de prelucrat între cele două menghine și înșurubați menghina mobilă pentru a strânge piesa de prelucrat.

Ajustați locația și unghiul piesei de prelucrat

Slăbiți șurubul (17) și reglați menghina fixă (20) în poziția și unghiul dorite, apoi strângeți din nou șurubul.

Determinați poziția de tăiere a discului

Slăbiți șurubul de montare (16) și împingeți sau trageți brațul prin cursor, apoi strângeți din nou șurubul de montare pentru a strânge cursorul.

Operațiunea de tăiere

Porniți polizorul unghiular și apăsați mânerul (43) în jos, lăsați piesa de prelucrat să taie discul de tăiere.

Notă: Nu apăsați puternic în timp ce lucrați.

Operațiunea de tăiere prin inserție

Când tăiați un obiect lat, brațul se poate mișca înainte și înapoi.

NOTĂ: Înainte de a utiliza operațiunea de tăiere prin glisare, suportul trebuie fixat pe o masă sau pe o bancă. Există trei orificii de montare pe bază. Vă rugăm să fixați acest suport pe masă sau pe bancă cu trei șuruburi.

1. Rotiți șurubul de reglare a adâncimii spre interior sau spre exterior pentru a programa adâncimea de tăiere.
- 2, Slăbiți șurubul fix al barei glisante.
- 3, Apăsați mânerul și trageți sau împingeți mânerul.

CURĂȚENIE

Pentru a evita accidentele, deconectați întotdeauna unelta de la sursa de alimentare înainte de curățare sau Întreținere. Unelta poate fi curățată cel mai eficient cu aer comprimat uscat. Purtați întotdeauna ochelari de protecție atunci când curățați unelte cu aer comprimat. Mențineți orificiile de ventilație și manetele de comutare curate și fără obiecte străine. Nu încercați să curățați prin introducerea de obiecte ascuțite prin orificii.

